

Modello: DALILA
 40.82 - 40.83

SCHEDA TECNICA

SEDIA (schienale ALTO- schienale BASSO)

STRUTTURA, SEDUTA E SCHIENALE
 imbottiti e rivestiti in:

- VARIABILI CUIOIO:
 cuciture in TINTA
 cuciture in CONTRASTO

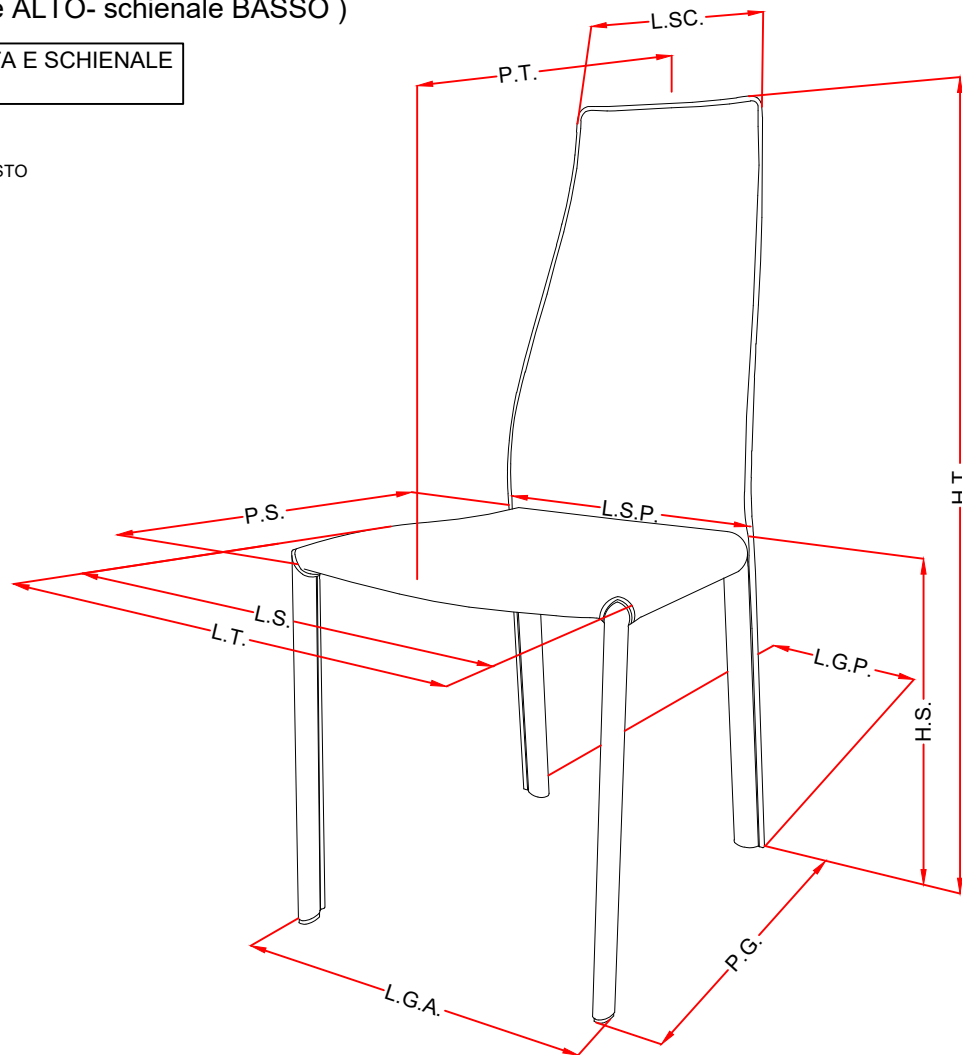

Informazioni Tecniche

	40.82	40.83
L.T.	440	440
P.T.	530	540
H.T.	910	1010
H.S.	470	470
L.G.A.	435	435
L.G.P.	400	400
P.G.	510	510
L.S.	440	440
L.S.P.	360	360
L.SC.	290	270
P.S.	410	410

misure indicate in mm

LEGENDA

L.T.	Larghezza Totale
P.T.	Profondità Totale
H.T.	Altezza Totale
H.S.	Altezza Seduta
L.G.A.	Larghezza Gambe Anteriori
L.G.P.	Larghezza Gambe Posteriori
P.G.	Profondità Gambe
L.S.	Larghezza Seduta
L.S.P.	Larghezza Seduta Posteriore
P.S.	Profondità Seduta
L.SC.	Larghezza Schienale

N° Disegno: S2_300 | Data: 28/10/16 | Disegnato: E.Carpinetti

Rev.: | Data: | Modifica: | Approvato: Uff. Tecnico

